

LUMINÁRIA DE EMERGÊNCIA COM REFLETORES E BASE MAGNÉTICA



APLICAÇÕES

Áreas industriais, galpões, linhas de montagem, praças de pedágio, estacionamento, supermercados, pavilhões, centros comerciais, armazéns, condomínios e ginásios.

LUMINÁRIA DE EMERGÊNCIA COM REFLETORES E BASE MAGNÉTICA



As luminárias de emergência usam refletores de LED de alta intensidade luminosa e alta durabilidade como elemento gerador de luz. Além do design moderno, elas possuem leveza, resistência e durabilidade, sendo apropriadas para ambientes agressivos e industriais que concentram impurezas, umidade, materiais gordurosos, poeira etc. Em sua carcaça possui dois ímãs de neodímio que possibilita a fixação por atração magnética em superfícies metálicas. Seu refletor é construído de liga de alumínio fundido e tampa de vidro temperado com borracha de vedação. Ele apresenta fecho de luz brilhante regulável na cor branca. Sua pintura eletrostática garante maior durabilidade contra as ações do tempo.

ESPECIFICAÇÕES TÉCNICAS

	LEVRF2X10WBM	LEVRF1X10WBM
Autonomia	7 horas	16 horas
Tensão de entrada	100 a 240VCA	100 a 240VCA
Potência	2 x 10W	10W
Dimensões (AxBxC)	88x265x195 mm	88x265x195 mm
Vida útil dos LEDs	50.000 h	50.000 h
Grau de Proteção - Refletor	IP66	IP66
Grau de Proteção - Carcaça	IP54	IP54
Material Carcaça	PC Antichama V2 e Anti UV	PC Antichama V2 e Anti UV
Fluxo Luminoso	2.000 lm	1.000 lm
Temperatura de Cor	6.500 K	6.500 K
Bateria	12 VCC 7 Ah	12VCC 9.3Ah
Peso	3,3 kg	4 Kg

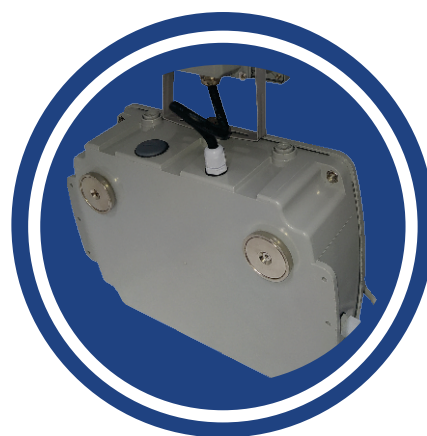

MAIOR GARANTIA



MAIOR AUTONOMIA

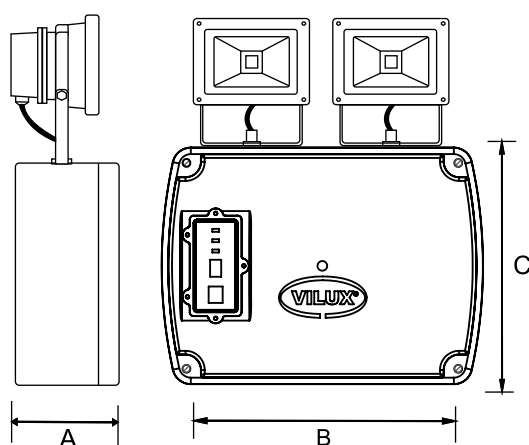

+55 27 3338-1545
+55 27 99691-9237



www.vilux.com.br



vilux@vilux.com.br



EMPRESA CERTIFICADA
NO CORPO DE BOMBEIROS-ES
ILUMINAÇÃO DE EMERGÊNCIA



TRABALHA E CONFIANÇA
Visite o ES

USE LED
A NATUREZA AGRADECE

Garantia
2
anos